

**Intex® navodila za uporabo**  
**Napuhljiva postelja z vgrajeno črpalko**  
**Tip: AP620A 220-240 V~ 50 Hz 90 W**

**Opis vsebuje tudi pomembna varnostna navodila!**  
**Pred uporabo izdelka natančno preberite in upoštevajte navodila.**

## **Pozor!**

- **NIKOLI NE PUSTITE OTROKA SPATI NA POSTELJI!**
- V napuhljivo posteljo nikakor ne smete namestiti vnetljivih snovi, kot je plin, saj se lahko vžgejo ali eksplodirajo.
- Izdelek ni igrača. Otroci ne smejo ostati brez nadzora z napuhljivo posteljo.
- Vrečko za shranjevanje izdelka hranite na nedosegljivem mestu. Vrečka ni igrača. Ko je ne uporabljate, jo hranite zloženo in zunaj dosega otrok.
- Po postelji ne hodite, ne tečite in ne skačite.
- Ne uporabljajte v bližini vode, saj to ni čoln!
- Ne postavljajte ga v bližini stopnic, vrat, ostrih ali krhkih predmetov. Med posteljo in drugimi predmeti/pohištvom je dovolj prostora.
- Prepričajte se, da je površina, ki jo želite uporabiti, ravna, gladka in brez ostrih predmetov (saj lahko predrejo posteljico).
- Domače živali naj se ne približujejo postelji, saj jo lahko poškodujejo.
- Ne spite na robu postelje, saj ima postelja manjšo oporo.
- Električne črpalke ne uporabljajte več kot 5 minut. Med uporabo jo pustite, da se vsaj 15 minut ohlaja.
- Če črpalke ne uporabljate, jo izključite iz električnega omrežja.
- Ne ovirajte ali preprečite prostega pretoka zraka skozi zračnik.
- Če je električni kabel poškodovan, ga mora zamenjati/spraviti proizvajalec, distributer ali drug usposobljen tehnik, da se izognete poškodbam.
- Da bi zmanjšali tveganje električnega udara, izdelka ne izpostavljajte dežju in ga shranjujte v zaprtih prostorih.
- Izdelek se lahko uporablja od 8. leta starosti. Uporabljajo ga lahko tudi neusposobljene, neizkušene, telesno ali duševno prizadete osebe, če so pod nadzorom in jim je pojasnjeno, kako varno uporabljati izdelek.
- Otroci se z izdelkom ne smejo igrati. Čiščenje in vzdrževanje se ne sme izvajati brez nadzora odraslih.

**Da bi se izognili utopitvi, materialni škodi, električnemu udaru, opeklinam in drugim poškodbam, upoštevajte zgornja in naslednja navodila.**

**SHRANITE NAVODILA ZA UPORABO.**

## NAVODILA ZA UPORABO

### Splošne informacije

- Vzdrževanje črpalke ni potrebno.
- Izdelek mora biti nameščen na doseg električne vtičnice.
- Za čiščenje uporabljajte blago milnico. Ne uporabljajte kemikalij.
- Za popravilo izdelka uporabite lepilo za PVC in posebna barvila.

### ILUSTRACIJA DELOV

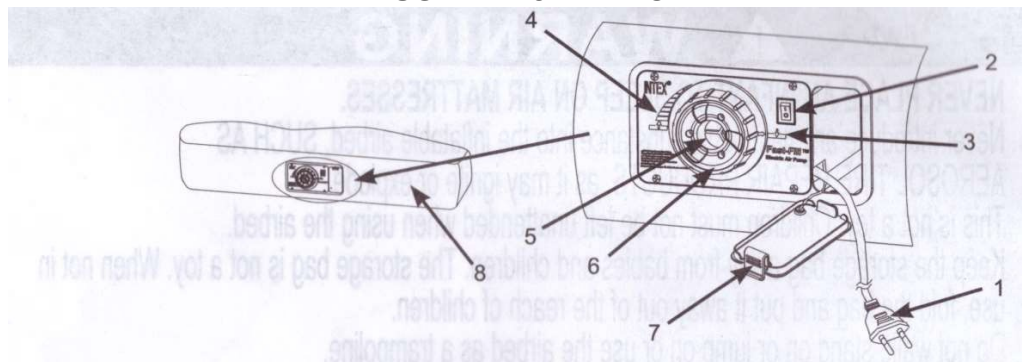

### Opis delov

- |                   |   |                           |
|-------------------|---|---------------------------|
| 1. Omrežni kabel  | 4. Signal odtoka                        | 6. Kontrolni disk         |
| 2. Pišite na      | 5. Prezračevalni in regulacijski ventil | 7. Predal za pokrov kabla |
| 3. Znak inflacije |   | 8. Napihljiva postelja    |

**OPOMBA:** Slike so le za ilustracijo. Izdelki se lahko razlikujejo od tistih na slikah. Niso v merilu. Intex si v duhu nenehnega razvoja izdelkov pridruže pravico, da spremeni videz delov izdelka, kar lahko vključuje posodobitev navodil (tudi brez predhodnega obvestila).

### UPDATE

1. Odprite predalček za kabelski pokrov. (Glej sliko 1)
2. Napajalni kabel priključite v vtičnico. (Glej sliko 2)

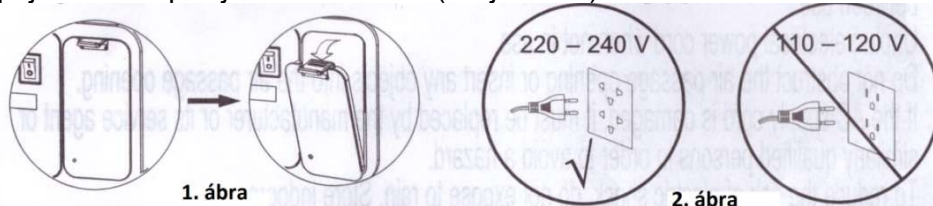

3. Krmilno kolesce obračajte v smeri urinega kazalca, dokler puščica ne pokaže na znak za polnjenje (glejte sliko 3).
4. Za vklop pritisnite gumb "I" (glejte sliko 4).
5. Ko postelja doseže zeleno trdoto, pritisnite gumb "O", da jo izklopite (glejte sliko 5).

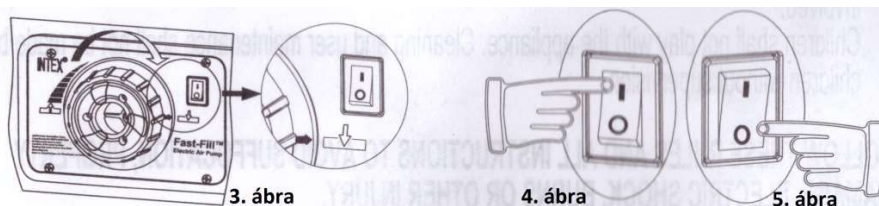

**SHRANITE NAVODILA ZA UPORABO.**

- Ulezite se na posteljo in preverite njeno trdoto.
- Če se vam zdi pretežka, zavrtite krmilno kolesce v nasprotni smeri urinega kazalca, dokler iz posteljice ne začne izhajati zrak (glejte sliko 6). Ko dosežete želeno trdoto, zavrtite krmilno kolesce v smeri urinega kazalca (glejte sliko 7). Za popolne rezultate lahko korake 3-7 večkrat ponovite.
- Iztaknite napajalni kabel iz vtičnice, ga namestite v predal in zaprite pokrov kabla.

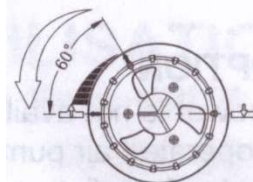

6. ábra

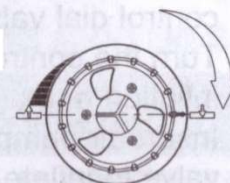

7. ábra

## POMEMBNE PRIPOMBE

### Pravilno polnjenje zračne postelje

Temperatura zunanega zraka vpliva na notranji tlak v zračni postelji. Pri nizkih temperaturah se prostornina zraka zmanjša, zato je postelja mehkejša, zato vanjo natočite več zraka. Pri višjih temperaturah se zrak v notranjosti postelje nenadoma razširi, zato se postelja strdi in celo eksplodira: takrat morate zrak izpustiti. **Izdelka ne izpostavljajte ekstremnim temperaturam (vročim ali mrzlim).**

Količina zraka v postelji in s tem notranji tlak se lahko zmanjšata s spreminjanjem zunanje temperature. V tem primeru črpajte več. Če opazite luknje, upoštevajte ustrezne točke v navodilih za uporabo. Izdelku je priložen komplet za popravilo.

Raztezanje/raztezanje materiala je lahko naravna značilnost novih izdelkov. Ob prvih nekaj uporabah se lahko postelja sčasoma zmehta, zato vanjo vpihajte več zraka.

**Družba Intex ter njeni distributerji in zaposleni v nobenem primeru ne odgovarjajo za telesne poškodbe ali materialno škodo, ki je posledica malomarnosti, neupoštevanja navodil, obrabe, napačne uporabe ali zunanjih vzrokov.**

### Prenesite iz

- Odprite predalček za kabelski pokrov. (Glej sliko 1)
- Omrežni kabel priključite v vtičnico. (Glej sliko 2)
- Krmilno kolesce zavrtite v nasprotni smeri urinega kazalca, dokler puščica ne pokaže na oznako za izpust. (Glej sliko 8)

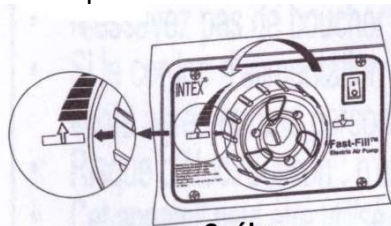

8. ábra

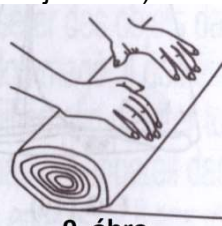

9. ábra

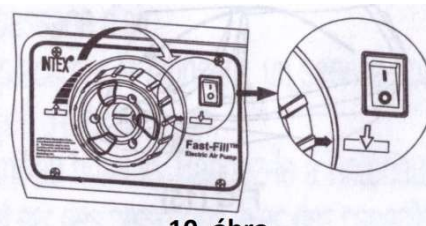

10. ábra

- Za vklop črpalke pritisnite gumb "I" (glejte sliko 4).
- Ko je zračna postelja popolnoma izpraznjena, jo začnite privijati od spodaj navzgor (kjer je črpalka).
- Ko je iz črpalke izsesan ves zrak, jo izklopite s pritiskom na gumb "O" (glejte sliko 5).
- Krmilno kolesce zavrtite v nasprotni smeri urinega kazalca. (Glej sliko 10)
- Iztaknite napajalni kabel iz vtičnice, ga postavite nazaj v predal in namestite pokrov.

SHRANITE NAVODILA ZA UPORABO.

## DRUGE MOŽNOSTI INFLACIJE

1. Če nimate pri roki vira napajanja z izmeničnim tokom, lahko na krmilno kolesce priključite ročno črpalko. (Glej sliko 11)
2. Krmilno kolesce obračajte v smeri urinega kazalca, dokler puščica ne pokaže na znak za polnjenje (glejte sliko 3).
3. Črpalko vstavite v krmilno odprtino, da se postelja napolni.

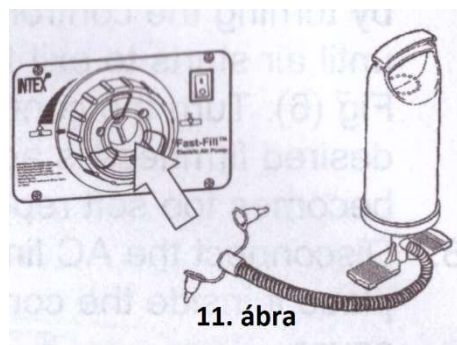

## POMEMBNO

Posteljo napihujte le s črpalko z nizkim tlakom. V posteljo črpajte le hladen zrak.

## PRENESITE

1. Posteljo spustite v skladu z navodili za spuščanje.
2. Krmilno kolesce zavrtite v nasprotni smeri urinega kazalca, dokler puščica ne pokaže na oznako za izpust. (Glej sliko 8)
3. Prepričajte se, da je zračna postelja čista in suha.
4. Posteljo položite na vodoravno površino s spalno površino obrnjeno navzgor, nato pa sledite korakom zlaganja na spodnjih slikah 12-16. Zlagajte ohlapno, izogibajte se ostrim pregibom in vogalom, ki lahko poškodujejo tkanino.

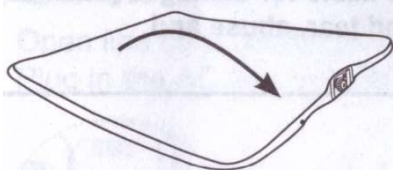

12. ábra



13. ábra

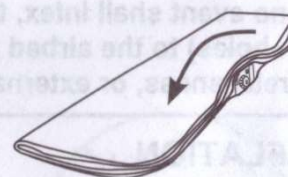

14. ábra

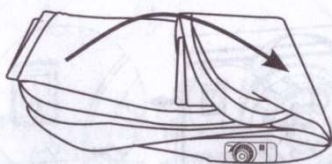

15. ábra

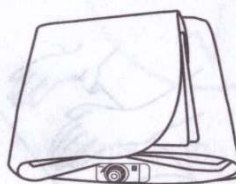

16. ábra

5. Krmilno kolesce zavrtite do konca v smeri urinega kazalca. (Glej sliko 10)
6. Zračno posteljo shranjujte v vrečki za shranjevanje na hladnem in suhem mestu, zaščitnem pred vremenskimi vplivi.

**Storitev:** Recontra Kft., 1113 Budapest, Daróczy út.1-3

**Tel.:** 06-1-372-5200/111next , 06-1-209-2633 , 06-1-209-2634 **Faks:** 06-1-209-2634

**SHRANITE NAVODILA ZA UPORABO.**